

PLATE-FORME A220



03 / 830 22 88
071 / 20 69 20



CORNIX

A. Contrôlez tout le matériel et triez. Attention : porteurs et solives (SL & SI) peuvent se rassembler très fort en étant tout à fait différents. Contrôlez donc la numérotation sur le plan.

B. Regardez bien la position des différents profilés sur le plan. Les poteaux seront presque toujours différents !



C. Montage

- 1 libérez et nettoyez l'endroit de montage (sinon les lignes de craie ne seront pas visibles).
- 2 alignez les poteaux (pour des grandes installations en plusieurs fois) et mettez les lignes à la corde de craie ou au laser.
- 3 marquez également l'embase des poteaux.
- 4 positionnez poteau 1 et 2 et fixez les provisoirement (de niveau) avec les ancrages. Pas bloquer à ce stade !
- 5 levez le porteur de rive (souvent simple, parfois double suivant la conception) à la hauteur requise avec votre clarck et fixez le sur le côté du poteau à l'aide des boulons M16x35 (4 à chaque extrémité). Par M16 vous utilisez chaque fois 2 rondelles ! Bloquez les boulons.
- 6 positionnez et fixez poteau 3 et 4 comme décrit au point 4 ci-dessus.
- 7 installez les porteurs (simple ou double en fonction de leur position dans l'installation) comme décrit au point 5. Bloquez les boulons.
- 8 montez les solives de liaison poteaux (SL) de façon à obtenir le carré/le rectangle à l'aide de 4 boulons M16x35 munis chaque fois de 2 rondelles à chaque extrémité. Ne pas bloquer.
- 9 montez les solives intermédiaires (SI). Bloquez les boulons des liaisons de coin.

Contrôles : contrôlez les diagonales du carré/du rectangle : elles doivent être identiques !
 $(\text{longueur module})^2 + (\text{largeur module})^2 = (\text{diagonale du module})^2$

- 10 ajoutez les autres modules comme indiqué sur le plan et de la même façon comme décrit ci-dessus. Avancez de la façon qui vous semble la plus facile (de préférence par rangée complète).
- 11 montez maintenant toutes les liaisons de coin avec les M16x35 : attention parfois doublées ! Ne bloquez pas encore.
- 12 attachez maintenant les solives intermédiaires (SI) aux liaisons de coin avec les M16x35. Bloquez maintenant toute la boulonnerie.
- 13 montez les tiges filetées suivant le plan dans le trou carré du bas environ au milieu de la solive. Bloquez. Une tige filetée sert à relier 2 solives. Espacement solives (largeurs travées) : voir offre !
- 14 contrôlez le niveau de tous les poteaux, si nécessaire mettez des cales et ancrez au sol. Bloquez les ancrages.
- 15 ce système ne nécessite pas de croisillon puisqu'il est auto-stabilisant.
- 16 montez le platelage aggro (adapter où c'est nécessaire) et fixez celui-ci avec les vis auto-forantes 6,3x70. Vous devez respecter strictement le nombre de vis à mettre (+/- 5 par panneau 2400x600 mm) : ceci est indispensable pour éviter le basculement des solives. Attention de ne pas endommager la face blanche de votre platelage ! Attention : en général le platelage dépasse les solives/porteurs de rive afin de permettre le montage de certains accessoires (ex. la plinthe de la balustrade). Les panneaux du platelage se mettent de façon décalée et les extrémités reposent de préférence sur une solive.
- 17 montez maintenant la balustrade et l'escalier éventuel (voir manuel de montage escalier)

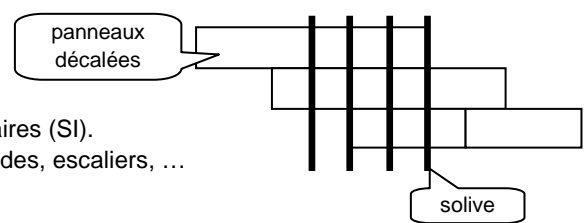
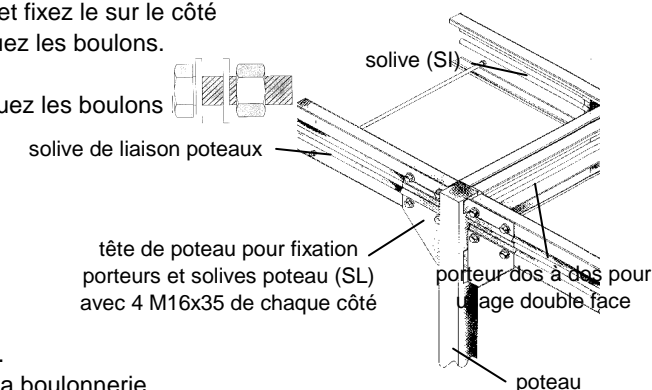
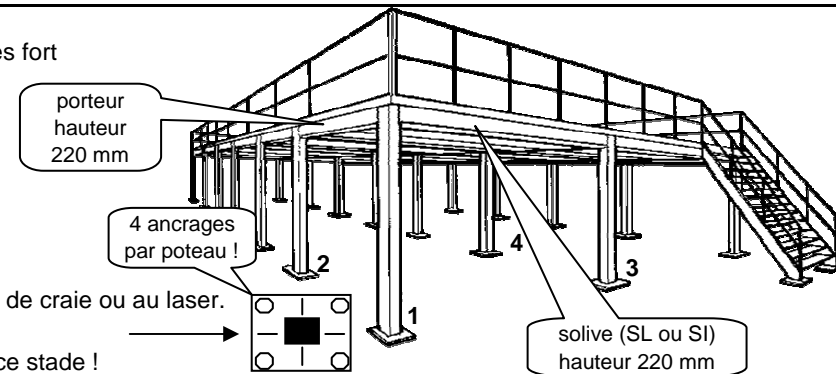

D. Soyez attentif aux points suivants :

- * prévoyez assez de place (clarck, échafaudages, ...).
- * montez d'abord les porteurs, puis les solives de liaison poteaux (SL) et puis les solives intermédiaires (SI).
- * n'oubliez pas le dépassement panneaux afin de pouvoir monter des accessoires tels que balustrades, escaliers, ...
- * consultez régulièrement le plan : noms de profilé différents = perforation différente.
- * idéalement une plate-forme se monte à 3 hommes.