



Assemblage de l'échelle :

Enfoncez les socles plastique ou métalliques dans les montants (1). Vous pouvez éventuellement mettre un embout plastique comme finition en haut du montant (2). Les montants sont réversibles. Couchez les 2 montants sur le sol et mettez les traverses à la hauteur désirée à l'aide d'un marteau : ainsi vous réalisez une échelle (3). Assemblez l'échelle suivante etc. Pour les échelles que vous voulez utiliser en double face vous pouvez placer les traverses en vis à vis (4).

Montage des tablettes :

Pour une étagère standard, montez maintenant 2 tablettes (5) : 1 à hauteur du genou et 1 à hauteur d'yeux. Attention : posez cette étagère provisoirement contre un mur ou demandez à quelqu'un de la tenir. Fixez le croisillon dans les perforations de la face intérieure du montant.

Un croisillon est toujours fixé à l'aide de 4 vis taraudeuses (fournies), +/- centré sur la hauteur de l'étagère. 1 croisillon par 3 baies pour des hauteurs jusqu'à 2250 mm; 2 croisillons par 3 baies pour hauteurs > 2250 mm (vous les mettez centrés l'un au-dessus de l'autre dans la même baie). Si vous avez une étagère avec dos métallique vous devez d'abord monter ces dos (le croisillon n'est pas requis dans ce cas) avant de monter les tablettes.

Montez maintenant les autres tablettes mais attention : la première tablette se pose à maximum 100 mm du sol et la hauteur maximale entre 2 tablettes est de 500 mm !

Si vous désirez monter une plinthe ou une plinthe de porte vous devez faire cela avant de monter la tablette inférieure.

Accessoires :

Montez maintenant les accessoires : séparateurs, côtés, datastrips, etc.

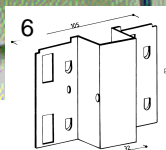

Conseil du professionnel :

Laissez 1 perforation en haut, comme ça vous monterez plus facilement la tablette supérieure. Si vous voulez la monter quand même tout en fait en haut du montant l'aide d'un petit tournevis pour guider la tablette sera le bienvenu.

Montez d'abord toutes vos échelles, le travail en série va plus vite. Faites d'abord un dessin reprenant la hauteur des tablettes.

Les côtés métalliques se montent quand vous assemblez l'échelle au sol. Fixez le côté sur la traverse supérieure avec 2 boulons M6x10.

Dans le cas de doubles rayonnages vous montez d'abord un rayonnage simple. Ensuite accrochez les échelles de la 2^{ème} rangée à celles de la 1^{ère} rangée à l'aide de raccord d'éléments (6). Ensuite, fixez les croisillons éventuels et seulement après, mettez les tablettes. Des doubles rayonnages à socles métalliques ne reçoivent qu'un socle pour les 2 montants intérieurs : l'autre montant repose sur le socle du 1^{er} montant.

Afin d'obtenir un accès complet de chaque côté de votre étagère vous pouvez remplacer le croisillon par des longerons de contreventement. Ceux-ci doivent être montés, comme le croisillon, avant de monter les tablettes.

Les goupilles de sécurité blanches (7) rendent votre étagère encore plus stable et sûre, n'oubliez donc pas de les mettre dans 2 traverses par échelle (hauteur du genou et hauteur d'yeux). Il est préférable de faire cela lors de l'assemblage de l'échelle.

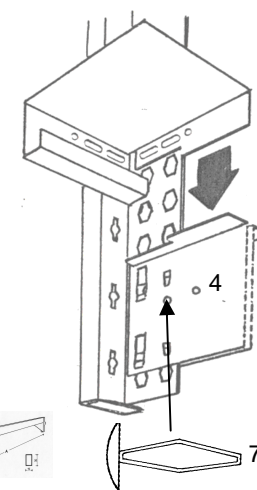
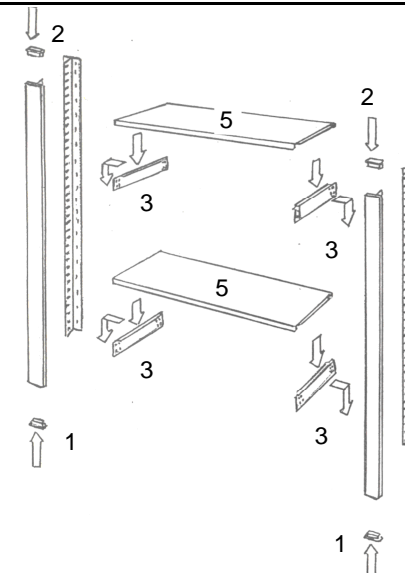

cpl02b/9-1